

KUNDENSPEZIFISCHE AUFMACHUNG

PROTOKOLLKONVERTER UNIGATE® CL GATEWAY UNIGATE® CX



- Standard Deutschmann Variante
- Neutrale Variante
- Kundenspezifisches Design
- Brand Labeling
 - Eigenes Logo
 - Eigene Artikelbezeichnung
 - Vorkonfiguration, eigenes Script einspielen
 - Neutrale Verpackung
 - Eigene Frontplatte nach Ihrem CI gestaltet
 - Eigene Gehäusefarbe

UNIGATE® -
DIE INTELLIGENTE
LÖSUNG FÜR



BESCHREIBUNG DER MÖGLICHKEITEN



Deutschmann
your ticket to all buses

1. Vorwort

Die Protokollkonverter der Baureihe UNIGATE® CL sowie die CX Gateway Serie können in kundenspezifischen Varianten geliefert werden.

Sie haben verschiedene Gestaltungsmöglichkeiten:

- ▼ Deutschmann Variante
- ▼ Deutschmann Variante mit kundenspezifischem Script
- ▼ Neutrale Standardvariante
- ▼ Neutrale Variante vorkonfiguriert
- ▼ Neutrale Variante mit kundenspezifischem Script
- ▼ Kundenspezifische Gehäusefarbe mit Kundenlabel, vorkonfiguriert oder eigenes Script, neutrale Verpackung

Die einzelnen Möglichkeiten sind in diesem Dokument beschrieben und erklärt.

Gleichzeitig dient dieses Dokument zur Abstimmung zwischen Ihnen und Deutschmann Automation.

Haben Sie weitere Wünsche und Ideen, besprechen wir diese gerne mit Ihnen.



Füllen Sie die zutreffenden Punkte sorgfältig aus. Eingerahmte **blaue Felder** werden von Deutschmann ausgefüllt. Bei Rückfragen hilft Ihnen Ihr Ansprechpartner gerne weiter.

Bitte reichen Sie diese Dokumentation spätestens mit dem Erstauftrag ein.



Deuschmann
your ticket to all buses

➤ **Zutreffende Punkte ausfüllen**

➤ **Blaue Felder werden von Deuschmann ausgefüllt**

2. Kundenangaben

Kundenname und / oder Stempel

Land _____

PLZ _____ Ort _____

Telefon _____ Fax _____

Ansprechpartner 1 _____

Für _____

Tel.-Nr. _____ E-mail _____

Ansprechpartner 2 _____

Für _____

Tel.-Nr. _____ E-mail _____

Ausgefüllt von _____ Datum _____

Aufgenommen von _____ Datum _____

WL-Nr.: _____ Vertreter _____

Ihr Ansprechpartner bei Deuschmann Automation

3. Erklärung der Varianten

3.1 Standardvariante Deutschmann

Wir liefern die Geräte der Serie UNIGATE® CL in einem blauen Gehäuse RAL 5015, Stecker RAL 5015, mit einer Frontplatte, Grundfarbe weiß, orangem Designstreifen, schwarzem Textaufdruck und blauem Deutschmann Logo.

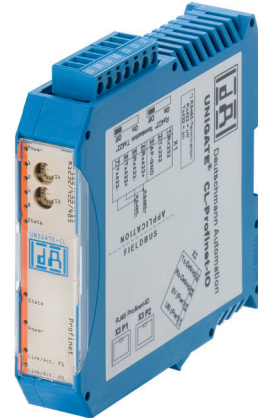

Alternativ stehen unter einer anderen Artikelnummer die Geräte in grauem Gehäuse RAL 7035 (lichtgrau), Stecker RAL 7042 (Verkehrsgrau) mit einer Frontplatte, Grundfarbe weiß, orangem Designstreifen, schwarzem Textaufdruck und blauem Deutschmann Logo zur Verfügung.

Das UNIGATE® CX ist nur in grau und in keiner anderen Farbe erhältlich.



Bei beiden Varianten gilt:

Seriennummerschild (linke Geräteseite) und Deckelschild (rechte Geräteseite) sind in silber mit schwarzem Aufdruck und enthalten das Deutschmann Logo. Das Produkt ist zusätzlich mit einem ‚QC-Aufkleber‘ gekennzeichnet.

Die Verpackung enthält ebenfalls einen Aufkleber mit den Angaben

- Produktbezeichnung
- Artikelnummer
- Seriennummer



Deuschmann
your ticket to all buses

- Standardvariante
Deuschmann
- Neutrale Variante
- Kundenspezifisches
Design

3.2 Neutrale Variante

In Verbindung mit der Option ‚Kundenspezifische Ausführung‘ liefern wir die Geräte in der neutralen Variante in einem grauen Gehäuse RAL 7035, Stecker Verkehrsgrau A, RAL 7042, mit einer neutralen blauen Frontplatte RAL 5015, weißem Textaufdruck.



Seriennummernschild (linke Geräteseite) und Deckelschild (rechte Geräteseite) sind in silber mit schwarzem Aufdruck und enthalten kein Deuschmann Logo, auf Wunsch Kundenlogo (Geräteschild) und Kundenname (Seriennummernschild). Das Produkt ist zusätzlich mit einem ‚QC-Aufkleber‘ gekennzeichnet.

Die Verpackung ist neutral weiß und enthält ebenfalls einen Aufkleber mit den Angaben

- Produktbezeichnung
- Artikelnummer
- Seriennummer

4. Kundenspezifische Aufmachung

Mit der ‚Kundenspezifischen Aufmachung‘ haben Sie die Möglichkeit die Geräte der UNIGATE® CL Ausführung individuell zu gestalten. Unter einer eigenen Artikelnummer werden alle Punkte Ihrer Zusammenstellung festgehalten. Es entstehen Einmalkosten, die hier dargestellt sind und ggf. Mehrkosten, die Sie aus der Gerätepreisliste entnehmen können.

▼ Gehäuse

- Deutschmann Standardvariante mit Deutschmann Frontplatte
 - Himmelblau RAL 5015 0 €
 - Lichtgrau RAL 7035 0 €
- Andere Gehäusefarben gemäß Kapitel 5.2 ab 250 Geräte/p.a. (nicht für CX) 0 €

▼ Frontplatte

- In der Deutschmann Standardvariante vorgegeben 0 €
- In neutraler Variante Himmelblau RAL 5015 ohne Deutschmann Logo 0 €
- Eigene Frontplatte gemäß Kapitel 6.3 X €

▼ Kundenspezifische Aufmachung

Unter der kundenspezifischen Aufmachung fassen wir nachfolgende Punkte zusammen, die einzeln oder kombiniert genutzt werden können.

- ▼ Einmalkosten je Artikel für kundenspezifische Aufmachung je 100 €
- ▼ Bei gleichzeitiger Anlage ab 3 Artikeln gesamt 200 €
 - Eigene Bezeichnung der Geräte + €
 - Seriennummernschild kundenspezifisch innerhalb der Regeln + €
 - Verpackungsschild kundenspezifisch innerhalb der Regeln + €
 - Neutraler Karton + €
 - QC-Aufkleber + €
 - Vorkonfiguration + €
 - Script einspielen + €
 - Alle anderen Wünsche X €
 - Deckelschild X €



Deuschmann
your ticket to all buses

Brand Labeling

- Eigenes Logo
- Eigene Artikelbezeichnung
- Vorkonfiguration, eigenes Script einspielen
- Neutrale Verpackung
- Eigene Frontplatte nach Ihrem CI gestaltet
- Eigene Gehäusefarbe

Beispiel

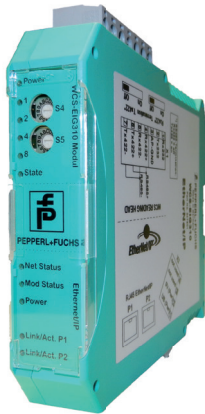

Legende

0 €	Keine Mehrkosten
+ €	In den Einmalkosten 'Kundenspezifische Aufmachung' enthalten.
X €	Siehe im entsprechenden Kapitel bzw. wenn dort nichts angegeben ist, unterbreiten wir ein Angebot über Ihre speziellen Wünsche

Gehäusevarianten

5. Gehäusevarianten

5.1 Aufmachung und Artikelnummern der Standardvarianten mit Deutschmann Frontplatte





Bus- ausführung	Gehäusefarbe Himmelblau RAL 5015		Gehäusefarbe Lichtgrau RAL 7035	
	Bezeichnung	Art.-Nr.	Bezeichnung	Art.-Nr.
CANopen	UNIGATE CL-C4	V3554	UNIGATE CL-GY-C4	V3771
DeviceNet	UNIGATE CL-DN	V3555	UNIGATE CL-GY-DN	V3772
EtherCAT	UNIGATE CL-EC	V3573	UNIGATE CL-GY-EC	V3773
EtherNet/IP	UNIGATE CL-EI 2Port	V3819	UNIGATE CL-GY-EI 2Port	V3879
Fast Ethernet (TCP/IP)	UNIGATE CL-FE	V3611	UNIGATE CL-GY-FE	V3775
LONWorks62	UNIGATE CL-LN62	V3623	UNIGATE CL-GY-LN62	V3776
ModbusTCP	UNIGATE CL-ModbusTCP	V3681	UNIGATE CL-GY-ModbusTCP	V3778
MPI	UNIGATE CL-MPI	V3556	UNIGATE CL-GY-MPI	V3779
PROFIBUS	UNIGATE CL-PBDPV1	V3553	UNIGATE CL-GY-PBDPV1	V3781
PROFINET	UNIGATE CL-PN 2Port	V3818	UNIGATE CL-GY-PN 2Port	V3859
RS	UNIGATE CL-RS	V3546	UNIGATE CL-GY-RS	V3783

Die Geräte sind auch mit galvanischer Trennung (Option GT) verfügbar.
(Die jeweiligen Artikelnummern finden Sie in der Preisliste)

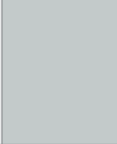

Deuschmann
your ticket to all buses

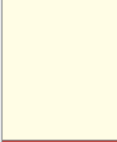
5.2 Wir können Ihnen 7 verschiedene Gehäusefarben anbieten (gilt nicht für CX)

Gehäusefarbe	Bemerkung	Farbmuster	Steckerfarbe	Bemerkung Steckerfarbe
RAL 5015 Himmelblau Sky blue	Deuschmann Standard Variante		RAL 5015	
RAL 7035 Lichtgrau Light grey	Neutrale Variante		RAL 7042	
RAL 9005 Tiefschwarz Jet black			RAL 7042	
RAL 7042 Verkehrsgrau A Traffic grey			RAL 7042	
RAL 1018 Zinkgelb Zinc yellow			RAL 7042	
RAL 3001 Signalrot Signal red			RAL 7042	
RAL 7032 Kieselgrau Pebble grey			RAL 7042	

Gehäusefarben

- Himmelblau
- Lichtgrau
- Tiefschwarz
- Verkehrsgrau
- Zinkgelb
- Signalrot
- Kieselgrau

Hinweis

- ▼ Die hier dargestellten Farben sind nur eine Annäherung und daher absolut unverbindlich. Wir halten auf Wunsch Farbmuster für Sie bereit.
- ▼ Informationen zu RAL-Farbtönen finden Sie z.B. auf der Webseite www.kern-gmbh.de/kunststoff/service/lackierung/ral.htm.
- ▼ Eine weitere interessante Webseite zur Konvertierung der Farben zwischen RAL/HKS/RGB:
<http://www.workforme-frank-schibilla.de/RAL/RAL.php>

5.3 Rahmenbedingungen für kundenspezifische Gehäusefarben

- ▼ Abnahme 250 Geräte p.a. Die Abnahme kann im ‚Busmix‘ erfolgen
- ▼ Die Stecker sind immer grau
- ▼ Die Abnahme muss über einen Abrufauftrag (Laufzeit 12 Monate) oder eine einmalige Abnahme dargestellt werden
- ▼ Die Vorlaufzeit für die Bevorratung mit den Gehäusen beträgt ca. 8-16 Wochen

Frontplatten



Deuschmann
your ticket to all buses

6. Frontplatten

6.1 Rahmenbedingungen für kundenspezifische Frontplatten

- ▼ Jahresabrufauftrag von mindestens 100 Geräten im Mix zwischen den Bussen
- ▼ Mindestabnahme 50 Geräte p.a. je Busversion

Frontplatten

- Standard
- Neutral
- Kundenspezifisch

6.2 Beispiel der Frontplatten

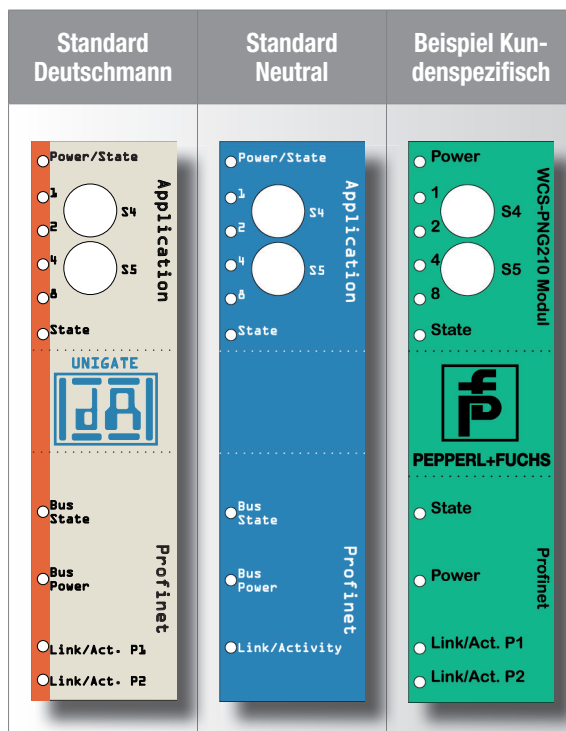

Kundenspezifische Frontplatte/n

6.3 Kundenspezifische Frontplatte/n - Ihre Auswahl

- | | JA | NEIN |
|--|--|--------------------------|
| ▼ Sie erhalten die CorelDraw-Vorlage (V11) von uns und gestalten selbst | <input type="checkbox"/> | <input type="checkbox"/> |
| ▼ Sie senden uns Ihr druckfähiges Logo* zu und Deutschmann bindet das Logo in die CorelDraw-Vorlage ein. (Aufpreis 25€/Busversion). (*Vektordaten - AI, EPS oder aber Standardauflösung 300 dpi - TIF, BMP, PDF, JPG) | <input type="checkbox"/> | <input type="checkbox"/> |
| ▼ Kunde sendet Logo, Schrift und Textwünsche etc. und Deutschmann ändert nach diesen Vorgaben (Aufpreis 50€/Busversion) | <input type="checkbox"/> | <input type="checkbox"/> |
| ▼ Grundfarbe Frontplatte | RAL _____ | HKS _____ |
| ▼ Textfarbe | <input type="checkbox"/> schwarz <input type="checkbox"/> weiß | RAL _____ HKS _____ |
| ▼ Logo | <input type="checkbox"/> schwarz <input type="checkbox"/> weiß | RAL _____ HKS _____ |
| ▼ 4. Farbe für _____ | RAL _____ | HKS _____ |

7. Ihre Kombination

Tragen Sie hier die gewünschte Kombination zwischen den einzelnen Bussen, Gehäusefarbe und Frontplatte ein.

Tragen Sie bei jedem benötigten Bus die Gehäusefarbe und die Frontplattenversion ein.

Wir ergänzen die rechte Spalte mit der von uns für Sie angelegten Artikelnummer.

Modul	Gehäusefarbe							Frontplatte			Verwaltung
	RAL5015 Himmel- blau	RAL7035 Lichtgrau	RAL9005 Tief- schwarz	RAL7042 Verkehrs- grau A	RAL1018 Zinngelb	RAL3001 Signalrot	RAL7032 Kieselgrau	DA Version	Kunden- spezifisch (gem. 6.3)	Neutral	
CANopen											Von DA angelegte Art.-Nr.
DeviceNet											
EtherCAT											
EtherNet/IP											
Fast Ethernet (TCP/IP)											
LONWorks 62											
Modbus TCP											
MPI											
PROFIBUS											
PROFINET											
RS											



Deuschmann

your ticket to all buses

- ▼ **Kundenspezifische Frontplatte**
- ▼ **Kombination zwischen Bussen**

Hinweis

- ▼ Die Stecker sind beim Gehäuse RAL5015 ebenfalls blau, bei allen anderen Farben sind die Stecker in RAL7042 (Verkehrsgrau A)

Gerätebezeichnung

8. Ihre Gerätebezeichnung - Wie sollen Ihre Protokollkonverter / Gateways heißen

Tragen Sie zu jeder gewählten Variante Ihre Bezeichnung ein. Begrenzung beim Typenschild: 33 Zeichen. Sonderzeichen und Grafiken können nicht abgebildet werden.

UNIGATE® CL

Busausführung	Deuschmann Bezeichnung 1. Typenschild 2. Deckelschild	Kundenbezeichnung 1. Typenschild 2. Deckelschild
CANopen	UNIGATE CL-C4 UNIGATE® CL-CANopen	
DeviceNet	UNIGATE CL-DN UNIGATE® CL-DeviceNet	
EtherCAT	UNIGATE CL-EC UNIGATE® CL-EtherCAT	
EtherNet/IP 2Port	UNIGATE CL-EI 2Port UNIGATE® CL-EtherNet/IP	
Fast Ethernet (TCP/IP)	UNIGATE CL-FE UNIGATE® CL-Ethernet	
LonWorks 62	UNIGATE CL-LN62 UNIGATE® CL-LonWorks	
Modbus TCP	UNIGATE CL-ModbusTCP UNIGATE® CL-ModbusTCP	
MPI	UNIGATE CL-MPI UNIGATE® CL-MPI	
PROFIBUS	UNIGATE CL-PBDPV1 UNIGATE® CL-Profibus	
PROFINET 2Port	UNIGATE CL-PN 2Port UNIGATE® CL-Profinet-IO	
RS	UNIGATE CL-RS UNIGATE® CL-RS	



Deuschmann

your ticket to all buses

▼ **Gerätebezeichnung
wählen**

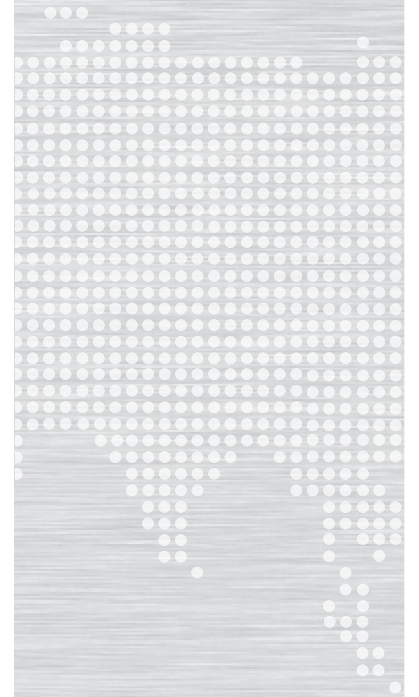

Hinweis:

- ▼ Seriennummernaufbau von Deuschmann muss übernommen werden
- ▼ Artikelnummer von Deuschmann muss übernommen werden

Schilder, Verpackung, Beilagen

9. Schilder, Verpackung, Beilagen

9.1 Deckelschild

Deutschmann Version	Neutrale Version	Kundenspezifische Version
<p>Deutschmann Automation UNIGATE® CL-Profibus</p> <p>* RS485-Termination: Rx422 = off Tx422 = on</p> <p>X1 1 Rx232 2 Tx232 3 AP-GND 4 Rx422+ RS485+ 5 Rx422- RS485- 6 Tx422+ 7 Tx422-</p> <p>X2 Tx-Dabug/In Rx-Dabug/In 0V (Pwr)/In UB (Pwr)/In</p>	<p>UNIGATE® CL-Profibus</p> <p>* RS485-Termination: Rx422 = off Tx422 = on</p> <p>X1 1 Rx232 2 Tx232 3 AP-GND 4 Rx422+ RS485+ 5 Rx422- RS485- 6 Tx422+ 7 Tx422-</p> <p>X2 Tx-Dabug/In Rx-Dabug/In 0V (Pwr)/In UB (Pwr)/In</p>	<p>PEPPERL+FUCHS Made in Germany WCS-PG310 Part No. 276147 Profibus</p> <p>* RS485-Termination: Rx422 = off Tx422 = on</p> <p>X1 1 Rx232 2 Tx232 3 AP-GND 4 Rx422+ RS485+ 5 Rx422- RS485- 6 Tx422+ 7 Tx422-</p> <p>X2 not used/In not used/In 0V (Pwr)/In UB (Pwr)/In</p> <p>WCS READING HEAD FIBERBUS</p>
<p>Deutschmann Automation UNIGATE® CX-PN-DN</p> <p>X1 Tx-Dabug/In Rx-Dabug/In 0V (Pwr)/In UB (Pwr)/In</p> <p>X2 Tx-Dabug/In Rx-Dabug/In 0V (Out)/In UB (Out)/In</p> <p>RJ45 Profibus I/O X3 P1 X3 P2</p> <p>FIELD BUS 1 FIELD BUS 2</p> <p>DeviceNet CAN_H 4 Shield 5 CAN_L 6 V- 7</p> <p>Termination On Off</p>		
	<p style="text-align: center;">Die Abbildungen zeigen Ihnen je ein Beispiel der Standardvariante ‚Deutschmann‘ und ‚Neutral‘. Alle UNIGATE® CL Deckelschilder, sowie Beispiele von UNIGATE® CX finden Sie am Ende der Dokumentation. (Originalgröße 80x80mm)</p>	

Schilder, Verpackung, Beilagen

	JA	NEIN
▼ Deutschmann Standard-Variante	<input type="checkbox"/>	<input type="checkbox"/>
▼ Neutrale Standard-Variante	<input type="checkbox"/>	<input type="checkbox"/>
▼ Wir senden Ihnen eine CorelDraw-Vorlage (Version 11) je gewähltem Bus und Sie gestalten selbst. Wir drucken auf silbernen Schildern in Schwarz	<input type="checkbox"/>	<input type="checkbox"/>
▼ Deutschmann bindet das Kunden-Logo und die Produktbezeichnung in die CorelDraw-Vorlage ein. (Logo wird im Format bmp oder tif benötigt). Einmalkosten 25€/Bus	<input type="checkbox"/>	<input type="checkbox"/>
▼ Wir gestalten nach Kundenangaben. Einmalkosten 50€/Bus	<input type="checkbox"/>	<input type="checkbox"/>
▼ Kunde stellt gedrucktes Geräteschild bei	<input type="checkbox"/>	<input type="checkbox"/>



Deutschmann
your ticket to all buses

▼ Schilder

▼ Verpackung

▼ Beilagen

Seriennummernschild

9.2 Seriennummernschild

Die Abbildung zeigt Ihnen die ‚Standardvariante Deutschmann‘, eine neutrale Version und eine kundenspezifische Variante.



Bild 1: Standard Deutschmann



Bild 2: Standard Neutral

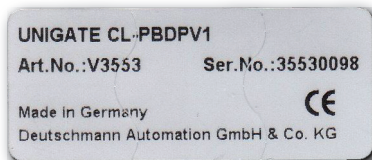

Bild 3: Kundenspezifisch

	JA	NEIN
▼ Deutschmann Standard Variante	<input type="checkbox"/>	<input type="checkbox"/>
▼ Neutrale Standard Variante	<input type="checkbox"/>	<input type="checkbox"/>
▼ Neutrale / kundenspezifische Version mit Ihrer Gerätebezeichnung (laut Kapitel 8). Wir drucken auf silbernen Schildern in Schwarz. Die Gerätebezeichnung kann auch aus dem Firmennamen und Produktnamen bestehen (siehe Bild 3). (max. 33 Zeichen)	<input type="checkbox"/>	<input type="checkbox"/>
▼ CE-Kennzeichen	<input type="checkbox"/>	<input type="checkbox"/>
▼ Aufdruck "Made in Germany"	<input type="checkbox"/>	<input type="checkbox"/>
▼ _____	<input type="checkbox"/>	<input type="checkbox"/>

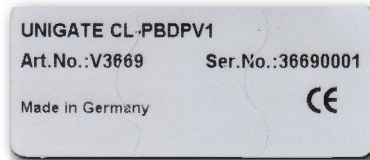
Hinweis:

- ▼ Es können keine Grafiken und Sonderzeichen eingebunden werden

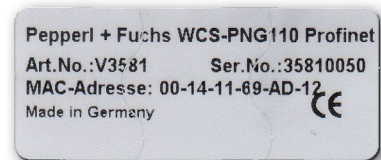
Geräteverpackung und Verpackungsschild



Deuschmann
your ticket to all buses

- Seriennummerschild
- Geräteverpackung
- Verpackungsschild

9.3 Geräteverpackung und Verpackungsschild

Die Abbildung zeigt Ihnen die Kartonausführungen und die Kartonaufkleber.



Bild 1: Standard Deuschmann



Bild 2: Standard Neutral

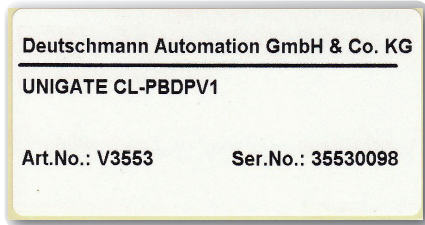

Bild 3: Kundenspezifisch

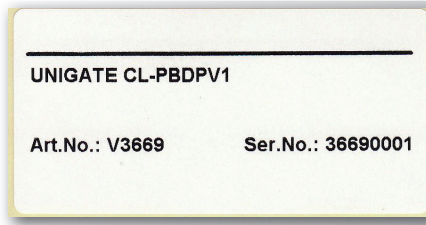

Bild 4: Verpackung Deuschmann + Neutral

	JA	NEIN
➤ Deuschmann Karton und Deuschmann Aufkleber	<input type="checkbox"/>	<input type="checkbox"/>
➤ Neutraler Karton mit neutralem Kartonaufkleber	<input type="checkbox"/>	<input type="checkbox"/>
➤ Neutraler Karton mit kundenspezifischem Aufkleber (Aufkleber abgeleitet vom Seriennummerschild)	<input type="checkbox"/>	<input type="checkbox"/>
➤ _____	<input type="checkbox"/>	<input type="checkbox"/>

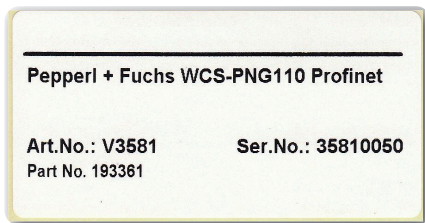
Hinweis:

- Es können keine Grafiken und Sonderzeichen eingebunden werden.

9.4 Sonstige Kennzeichnung

9.4.1 Q.C.'-Schild



Bild 1: Standard Deutschmann



Bild 2: Neutral

	STANDARD	NEUTRAL	OHNE
<ul style="list-style-type: none"> ▼ Gerät wird mit QC-Zeichen versehen <input style="margin-left: 100px;" type="checkbox"/> <input style="margin-left: 100px;" type="checkbox"/> <input style="margin-left: 100px;" type="checkbox"/> 			

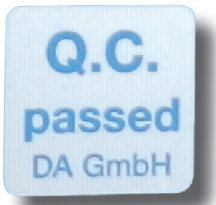
9.4.2 Weitere Kennzeichnungswünsche z.B. eigenes Zusatzetikett

	JA	NEIN
<ul style="list-style-type: none"> ▼ _____ <input style="margin-left: 100px;" type="checkbox"/> <input style="margin-left: 100px;" type="checkbox"/> ▼ Barcode ist auf dem Verpackungsschild möglich. Die Möglichkeiten müssen im Einzelfall geklärt werden <input style="margin-left: 100px;" type="checkbox"/> <input style="margin-left: 100px;" type="checkbox"/> 		

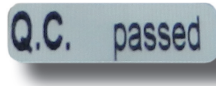
9.4.3 Beilagen

<ul style="list-style-type: none"> ▼ Kundenspezifisches Beiblatt (vom Kunden beigestellt. Max. A5 auf A7 gefaltet, 80 g/qm) <input style="margin-left: 100px;" type="checkbox"/> <input style="margin-left: 100px;" type="checkbox"/> ▼ Kundenspezifisches Beiblatt (von Deutschmann gedruckt. Datei wird vom Kunden beigestellt. Max. A5 auf A7 gefaltet, 80 g/qm) <input style="margin-left: 100px;" type="checkbox"/> <input style="margin-left: 100px;" type="checkbox"/> ▼ _____ <input style="margin-left: 100px;" type="checkbox"/> <input style="margin-left: 100px;" type="checkbox"/> ▼ _____ <input style="margin-left: 100px;" type="checkbox"/> <input style="margin-left: 100px;" type="checkbox"/> 		
---	--	--



10. Konfiguration und Script

	JA	NEIN
▼ Standardscript	<input type="checkbox"/>	<input type="checkbox"/>
▼ Standardscript vorkonfiguriert (Pseudo-Protokoll) Erstellung von Deutschmann, Freigabe vom Kunden	<input type="checkbox"/>	<input type="checkbox"/>
▼ Kundenspezifisches Script - wird vom Kunden beigestellt	<input type="checkbox"/>	<input type="checkbox"/>
▼ _____	<input type="checkbox"/>	<input type="checkbox"/>
▼ Geräte-Web-Seite		
▼ Deutschmann Seite	<input type="checkbox"/>	<input type="checkbox"/>
▼ Kundenspezifische Seite*	<input type="checkbox"/>	<input type="checkbox"/>
▼ Keine Geräte-Web-Seite	<input type="checkbox"/>	

*ist im Angebot für die PROFINET Zertifizierung enthalten.

▼ Kennzeichnung

▼ Konfiguration

▼ Script

Frontplatten Ansicht

11. Ansicht der Frontplatten 'Deutschmann'

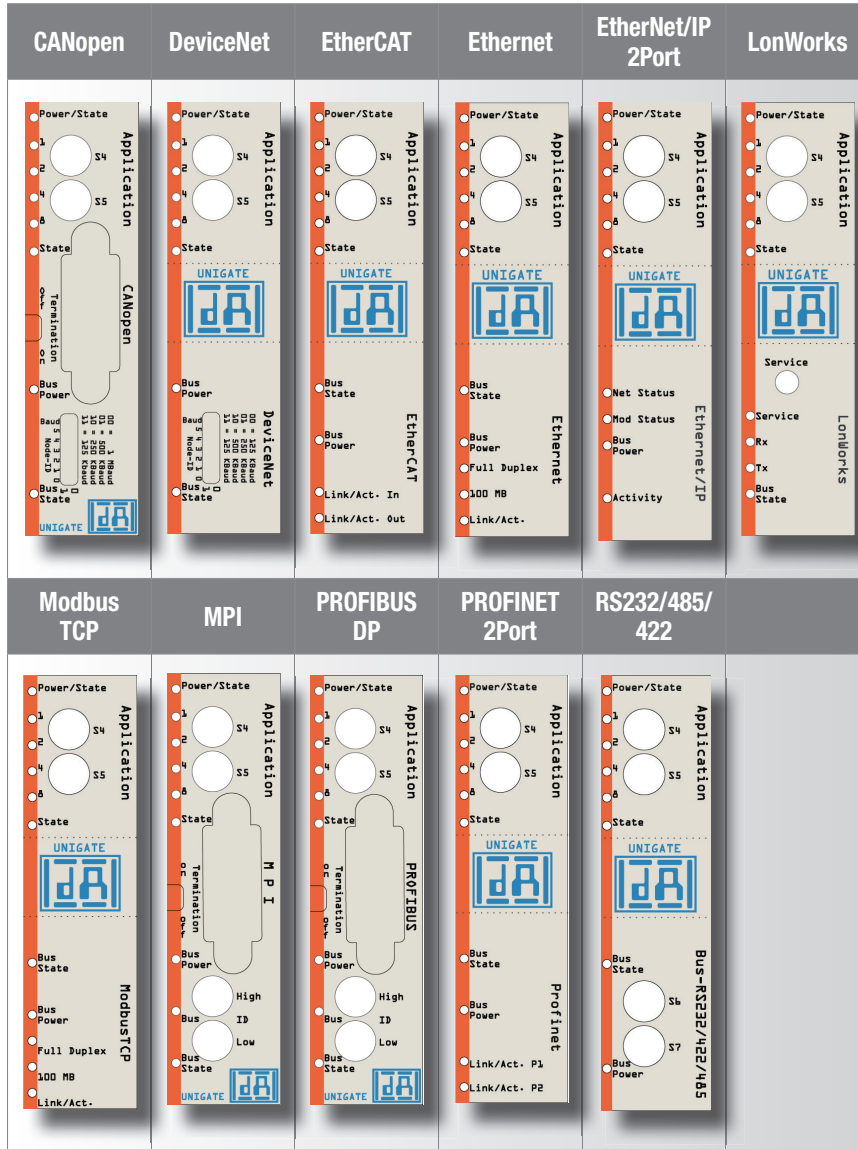



Deuschmann
your ticket to all buses

12. Ansicht der Frontplatten 'Neutral'

Deuschmann Frontplatte

Neutrale Frontplatte

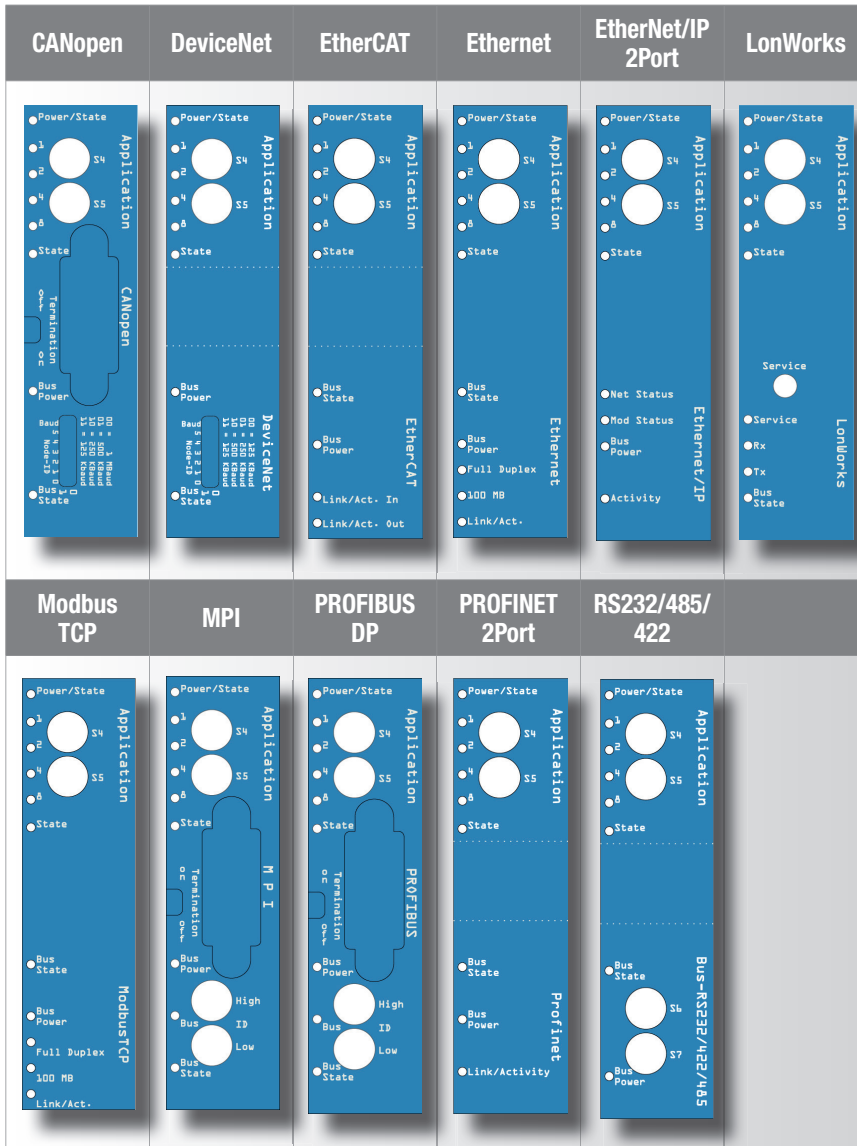

Farbabweichungen sind druckbedingt möglich.

13. Deckelschilder

13.1 Ansicht der Deckelschilder UNIGATE® CL 'Deutschmann'

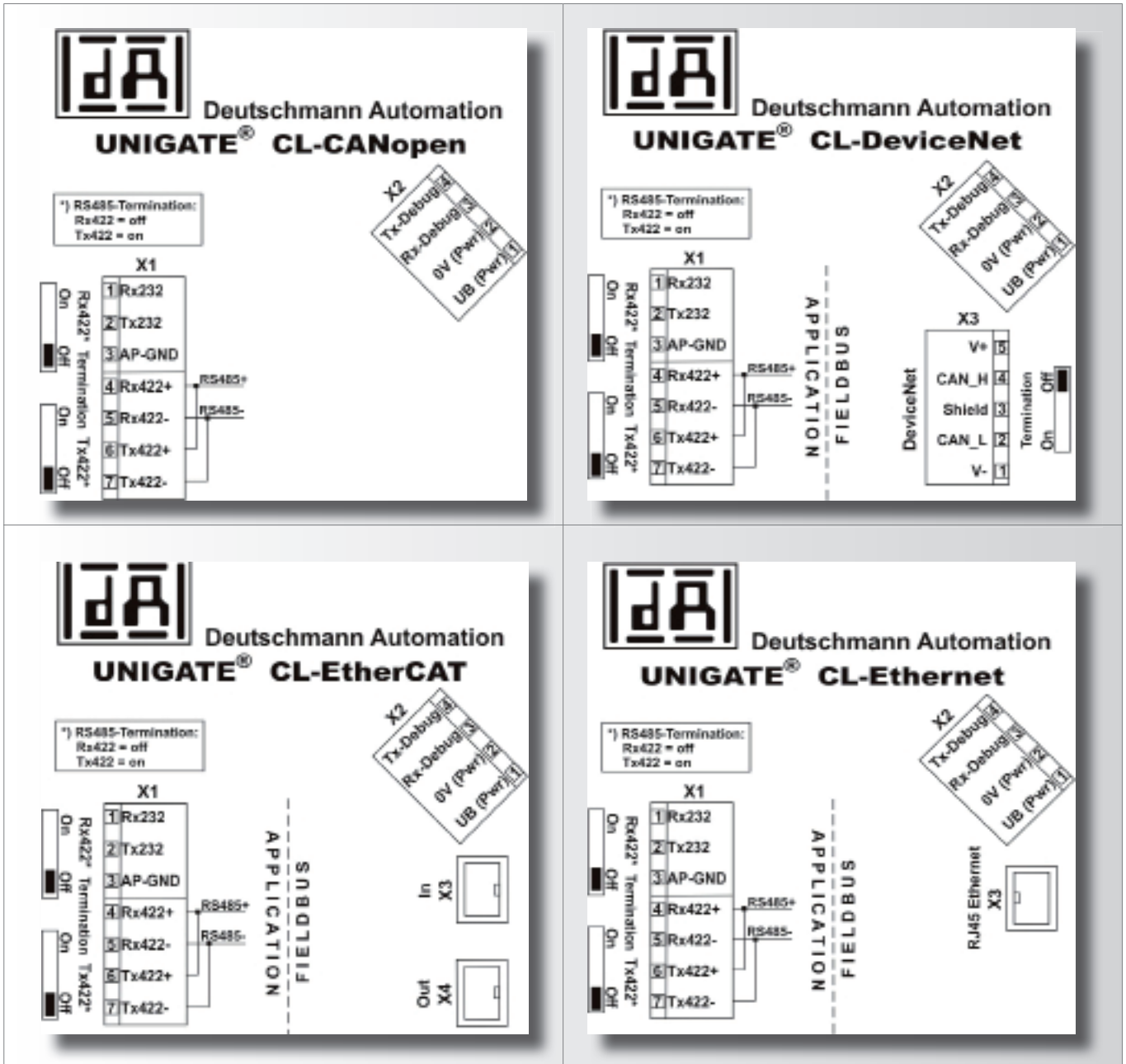



Deuschmann
your ticket to all buses

**Deckelschilder
Deuschmann**

- CANopen
- DeviceNet
- EtherCAT
- Ethernet
- EtherNet/IP
- LonWorks

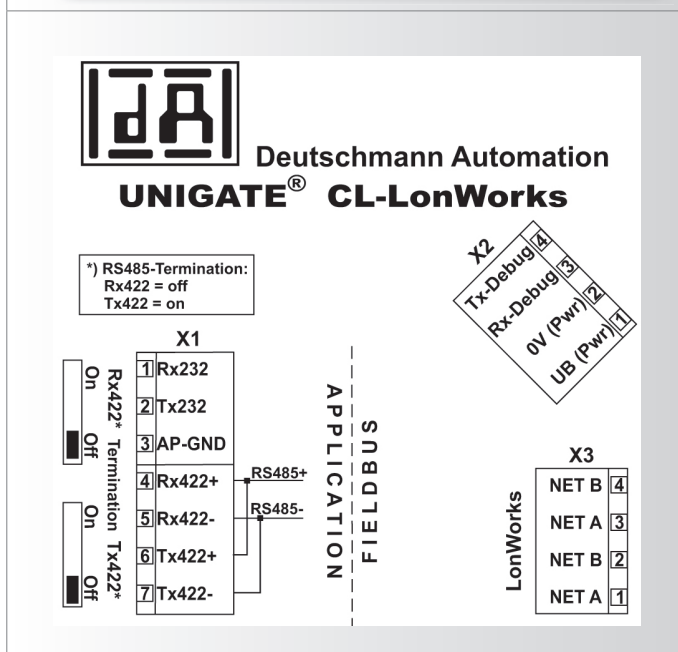
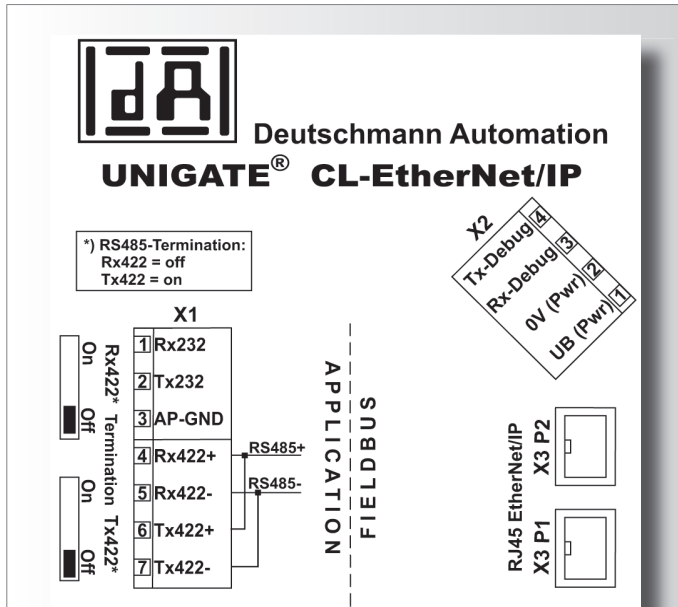



Deutschmann Automation
UNIGATE® CL-ModbusTCP

*) RS485-Termination:
Rx422 = off
Tx422 = on

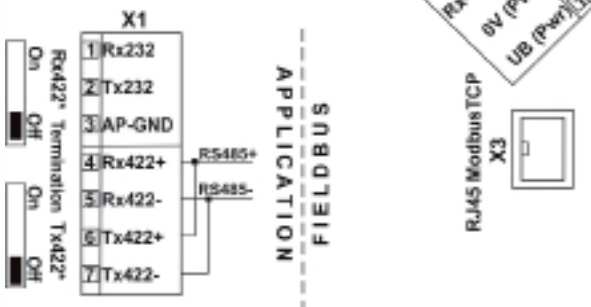

Deutschmann Automation
UNIGATE® CL-MPI

*) RS485-Termination:
Rx422 = off
Tx422 = on

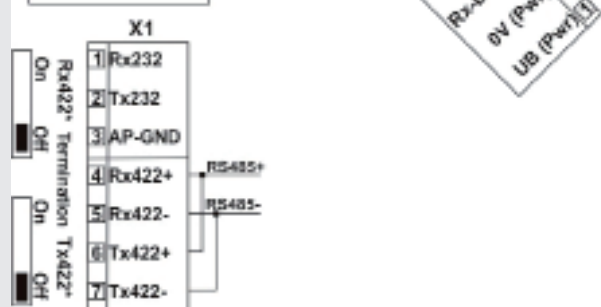

Deutschmann Automation
UNIGATE® CL-Profibus

*) RS485-Termination:
Rx422 = off
Tx422 = on

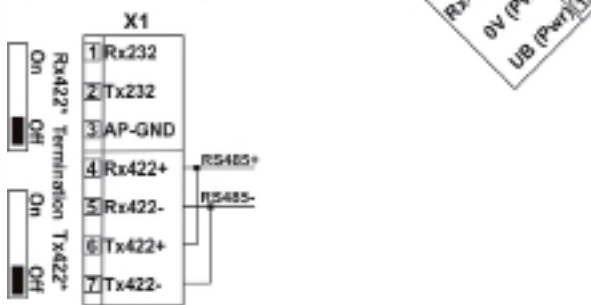

Deutschmann Automation
UNIGATE® CL-Profinet-IO

*) RS485-Termination:
Rx422 = off
Tx422 = on

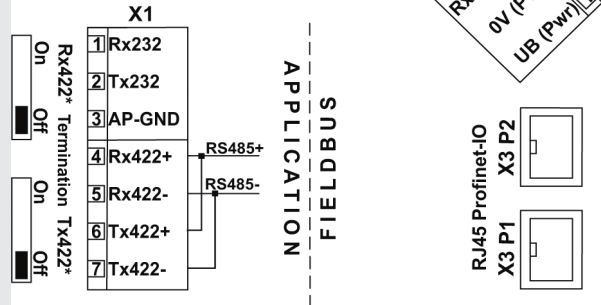



Deuschmann
your ticket to all buses

Deckelschilder

- ModbusTCP
- MPI
- PROFIBUS
- PROFINET
- RS

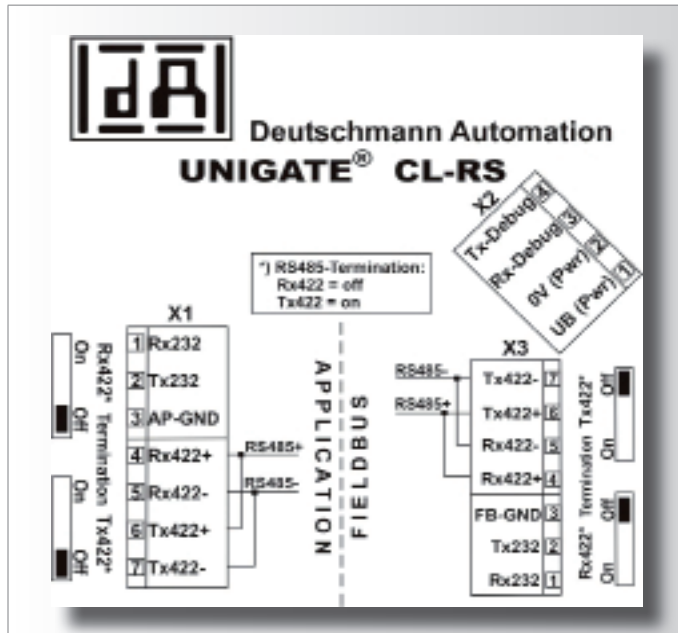

Deckelschild UNIGATE® CM, UNIGATE® EL & UNIGATE® CX - Beispiele

13.2 Ansicht Deckelschild UNIGATE® CL 'Neutral'

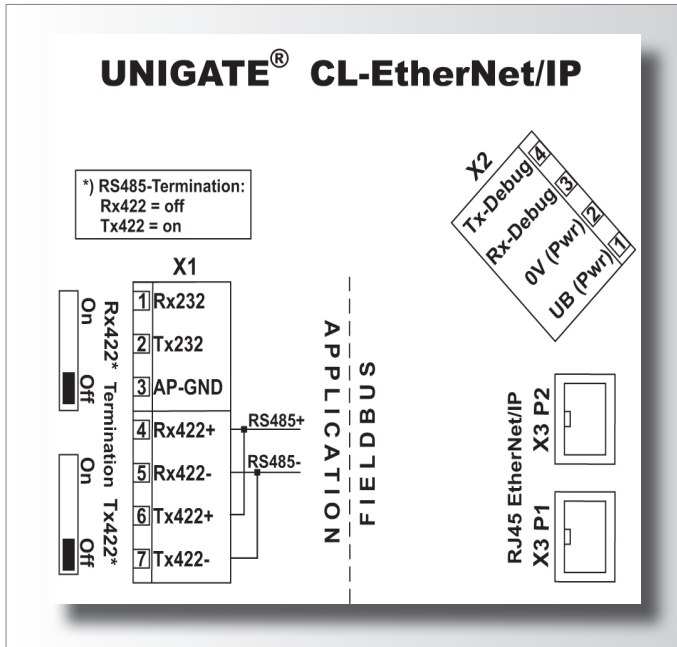



Deuschmann
your ticket to all buses

13.3 Ansicht Deckelschild UNIGATE® CX 'Deuschmann'

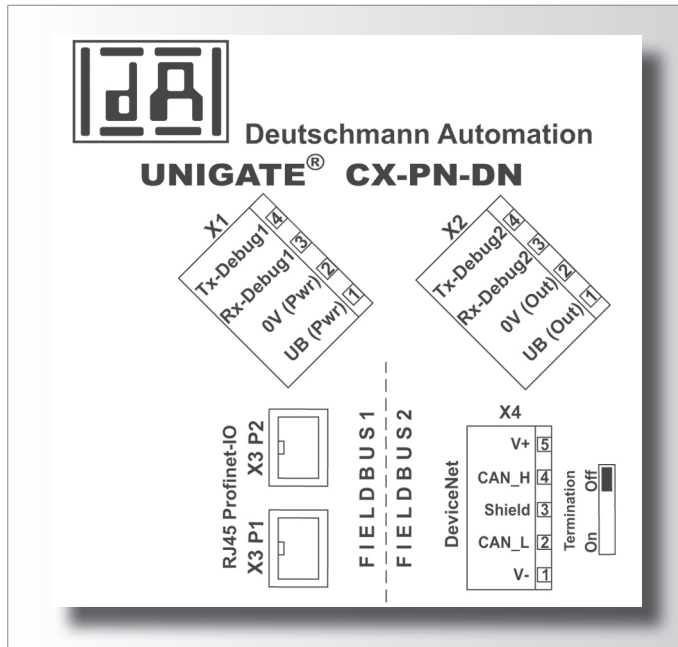

Deckelschilder

- UNIGATE® CL Neutral
- UNIGATE® CX PROFINET-DeviceNet

14. Konfigurationssoftware 'WINGATE'

Wir können ihnen das Konfigurationstool ‚WINGATE‘ auch in kundenspezifischer Aufmachung liefern.

14.1 Softwareanpassung

Für die Umsetzung in der Software benötigen wir von Ihnen folgende Angaben sowie ein Logo von Ihnen:

- ▼ Firmenname der in der Software erscheinen soll (max. 32 Zeichen).

- ▼ Name der Software (max. 32 Zeichen).

- ▼ Logo: Das Logo muss im Multi-Icon-Format sein. Bei diesem Format sind 5 Iconbilder in einer Datei abgelegt. Die Auflösungen betragen dabei 16x16 , 24x24 , 32x32, 48x48 und 128x128 Pixel. Auf Wunsch können Sie ein Muster eines solchen Files von uns bekommen.

14.2 Anpassung der Onlinehilfe

Wir bieten keine Umsetzung der Onlinehilfe als Dienstleistung an. Die Onlinehilfe erhalten Sie als neutrales File. Es ist ein offenes Format „*.chm“ das sie mit „Html Help Workshop“ von Microsoft leicht selbst bearbeiten können.

15. Ermittlung Einmalkosten

▼ Einmalkosten Artikelverwaltung

- Für die ersten beiden Busse _____ á 100 € _____
- Ab dem 3. Bus _____ á 0 € _____
(im gleichen Auftrag)

▼ Dienstleistung: Logo im Deckelschild ersetzen durch Kundenlogo

- 1. und 2. Bus _____ á 25 € _____
- Ab dem 3. Bus _____ á 10 € _____
(im gleichen Auftrag)

▼ Dienstleistung: Deckelschild nach Kundenangaben gestalten

- 1. und 2. Bus _____ á 50 € _____
- Ab dem 3. Bus _____ á 25 € _____
(im gleichen Auftrag)

▼ Dienstleistung: Logo in der Frontplatte ersetzen durch Kundenlogo

- 1. und 2. Bus _____ á 25 € _____
- Ab dem 3. Bus _____ á 10 € _____
(im gleichen Auftrag)

▼ Dienstleistung: Frontplatte nach Kundenangaben gestalten

- 1. und 2. Bus _____ á 50 € _____
- Ab dem 3. Bus _____ á 25 € _____
(im gleichen Auftrag)

▼ Einmalkosten je Bus für Druckunterlagen (Erstauflage, Folgedruck siehe Preisliste)

- Einmalkosten 2-farbig _____ á 350 € _____
- Einmalkosten 3-farbig _____ á 400 € _____
- Einmalkosten 4-farbig _____ á 450 € _____

▼ Einmalkosten für Anpassung 'WINGATE' Konfigurationstool

- Einmalkosten _____ á 800 € _____

Summe _____

Alle Preise verstehen sich zuzüglich der jeweils gültigen Mehrwertsteuer.
Die Gerätekosten sowie Mehr- und Folgekosten entnehmen Sie bitte der gültigen Preisliste.

▼ WINGATE

▼ Ermittlung Einmalkosten

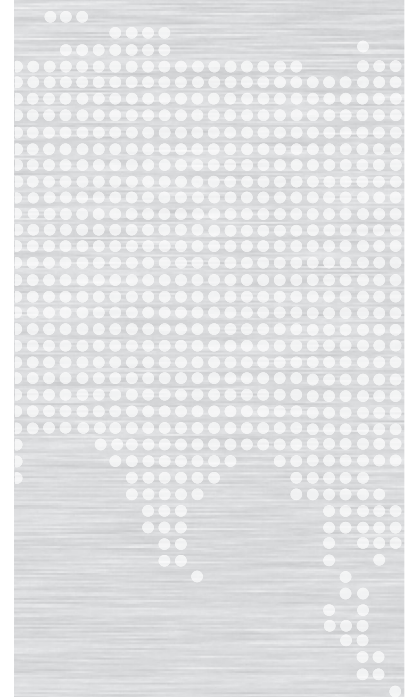

Weltweit verfügbar



Das Unternehmen

Deutschmann Automation, ein deutsches Unternehmen mit Sitz in Bad Camberg, ist seit 1976 in der Automatisierungstechnik tätig und in den 1980er Jahren mit Nockenschaltwerken bekannt geworden.

Seit 1989 befasst sich Deutschmann Automation mit der Feldbustechnik. Die Entwicklung des eigenen Bussystems DICNET war ein wesentlicher Schritt in diese Technologie. Seit 1996 werden unter dem Markennamen UNIGATE® verschiedene Baureihen an Feldbus- und Industrial Ethernet Produkten angeboten. Dank einem kompetenten Qualitätsmanagement und der kontinuierlichen Weiterentwicklung avancierte Deutschmann so zu einem der führenden Anbieter in der Automatisierungsbranche. Die komplette Entwicklung und Fertigung erfolgt in Deutschland.

Speziell für die Embedded Baureihen und das Softwaretool Protocol Developer werden Workshops angeboten. In diesen Workshops erfahren Sie alles Notwendige über unsere Produkte und wie Sie mit Deutschmann Automation einfach Ihre Projekte realisieren können.

Auf www.deutschmann.de finden Sie zu jedem Produkt kostenfrei die benötigten Dokumente und Tools. Mit dem Deutschmann Technik-Wiki, wiki.deutschmann.de, wollen wir den Kunden und Nutzern unserer Produkte den Zugriff auf technisches Grundlagenwissen erleichtern, Anwendungs-Know-how besser verknüpfen und die Aktualität der Informationen erhöhen.

Unsere Experten aus Entwicklung, Vertrieb und Support haben die passende Lösung für Ihre Anforderungen.



Deutschmann

your ticket to all buses



UNIGATE® CL

■ Protokollkonverter für alle Geräte mit serieller Schnittstelle



UNIGATE® IC

■ Einfache Integration in die eigene Elektronik



UNIGATE® CX

■ Um inkompatible Netzwerke kompatibel zu machen



ELEKTRONISCHE

■ NOCKEN-STEUERUNGEN

Deutschmann Automation GmbH & Co. KG
Carl-Zeiss-Straße 8
65520 Bad Camberg
Tel.: +49 6434 9433-0
Fax.: +49 6434 9433-40
info@deutschmann.de
www.deutschmann.de